

P 900

**NIEUWE REIKWIJDTES IN DE HOOGTE.  
DE MODERNSTE TECHNIEK DIE DE  
WERELD-MARKT BIEDT.**



 **ECRANES**  
**100% ELECTRIC (PICK&CARRY) CRANE SOLUTIONS**

# P 900

## HIGH PERFORMANCE

### WERKBEREIK

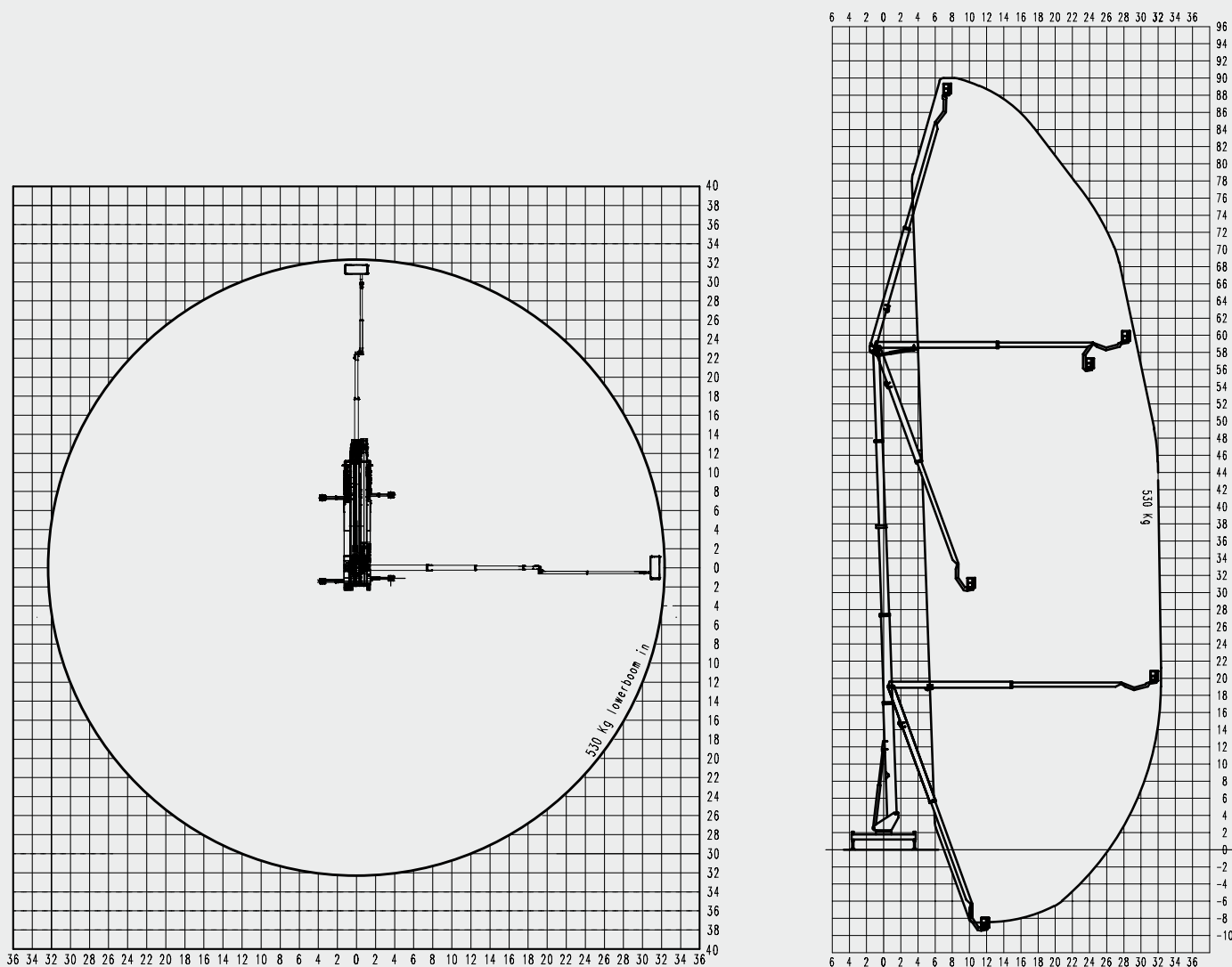

### AFMETINGEN

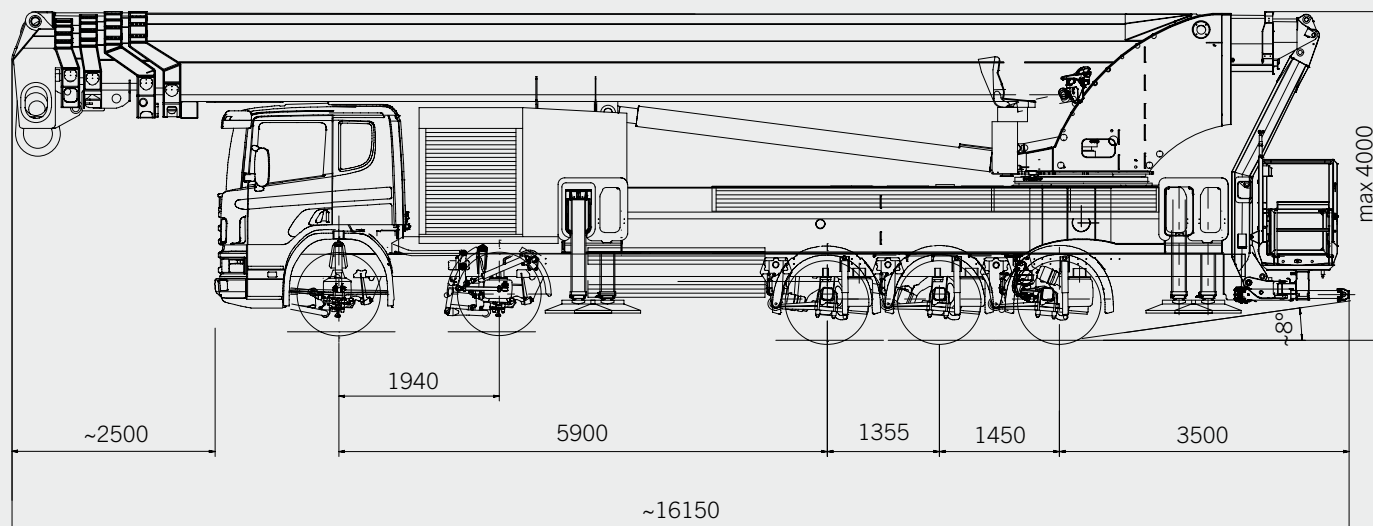

- Grootst mogelijke beweeglijkheid van de korfarm van 180°
- Maximale korfbelasting van 700 kg
- Maximale reikwijdte in de hoogte tot 90 m
- Nieuwste technologie in overeenstemming met een sierlijk design
- Eenvoudig in gebruik en een gebruiksvriendelijke bediening
- Topuitrusting
- Totaal gewicht onder 48 t met voldoende laadvermogen
- Uitgerust voor langdurige inzetten
- Op rendabiliteit gericht

## TECHNISCHE GEGEVENS

Max. werkhoogte	90 m
Max. vloerhoogte	88 m
Max. horizontale reikwijdte standaardkorf	32,3 m
<b>Armsysteem</b>	
Hydraulische korfarm, werkgebied	180°
Hydraulische bovenarm, werkbereik	162°
<b>Werkkorf</b>	
Standaardkorf: telescopeerbare korf (BxLxH)	2,15 / 3,45 x 0,95 x 1,15 m
Zwenkbereik werkkorf	2 x 84°
Nominale belasting in de telescopische werkkorf	530 kg
Nominale belasting voor korf voor zware lasten (optie)	700 kg
<b>Afstempeling</b>	
Functie en soort stempeling	volledig variabele hydr. H-stempeling
Max. afstempelbreedte - aan beide zijden horizontaal uitgeschoven	8 m
<b>Chassis en montage op het voertuig</b>	
Toegepaste totaalgewichtsklasse	48000 kg
Lengte in transportstand	16,15 m
Hoogte in de transportstand	4,0 m
Hellingshoek	8°

## STANDAARD

Ruime bergruimte met verlichting voor gereedschap en materiaal
Tweede bedieningspaneel op draaitoren
Verlichting van het afstempelvlak
Grafisch kleurendisplay in de bedieningspanelen
Multiple nooddaalsystemen vanuit de korf en basis
Botsingbescherming voor werkkorf en korfarm (opzetinrichting)
Noodaandrijving via elektrische pomp
Automatisch afstempelsysteem en automatische nivellering